

Warrior™ Tech 9-13

Automatiskt avbländande svetshjälm i gult eller svart för MIG/MAG- och MMA-svetsning

Warrior™ Tech 9-13 är en aktiv svetshjälm för MIG/MAG- och MMA-svetsning. Vid svetsning bländar svetshjälmen av automatiskt till inställd mörkhetsgrad DIN 9-13. Steglöst justerbar känslighet och fördröjning underlättar för svetsningen. Välj klassiskt svart eller tufft ESAB-gult hjälmskal.

Automatiskt nedbländande svetshjälm DIN 9-13

Vid svetsning bländar Warrior™ Tech hjälmens automatiskt av till inställd mörkhetsgrad mellan DIN 9-13. Mörkhetsgraden justeras steglöst genom att vrida på potentiometer-ratten som är på svetshjälmens utsida. Känsligheten och fördröjning kan justeras med vreden på kassetten inuti svetshjälmen.

Steglöst justerbar känslighet

Warrior™ Tech hjälmens har steglöst justerbar känslighet. Vid låga svetsströmmar rekommenderas hög känslighet, vilket gör att svetshjälmen bländar av vid låg ljusintensitet. Om svetsaren istället har andra starka ljuskällor i sin närhet, t ex andra svetsare, rekommenderas istället låg känslighet för att undvika att svetshjälmen reagerar på andra ljusbågar.

Steglöst justerbar fördröjning

Vid svetsning med höga strömstyrkor kommer svetsgodset att glöda kraftigt direkt efter avslutad svetsning. Svetsaren väljer då att ställa in hög fördröjning, vilket innebär att svetshjälmen återgår till passivt läge efter 1 sek då glödningen har avtagit. När svetsaren svetsar med låga strömstyrkor rekommenderas istället kort fördröjning, 0,1 sek, för att svetsaren snabbt skall kunna se genom svetshjälmen.

Den steglösa inställningen av både mörkhetsgrad, känslighet och fördröjningen gör att svetsaren får korrekt inställning för varje situation.

Ergonomisk svetshjälm med låg vikt

Warrior™ Tech hjälmens väger endast 520g, vilket ger låg påfrestning på hals och nacke.



Huvudbindsle

Det robusta huvudbindslet håller svets-hjälmen på plats i alla olika svetslägen. Huvudbindslet kan justeras för perfekt passform, vilket gör Warrior™ Tech hjälmens välbalanserad. Den stora justeringsratten gör det enkelt att ställa in korrekt huvudstorlek. Svetbandet bidrar till ökad komfort.

Klarlackat hjälmskal i klassiskt svart eller tuff ESAB-gult

Hjälmskalet är tillverkat av höghållfast polyamid. För att få bästa ytfinish har hjälm skalet lackerats i klarlack i klassiskt svart eller tuff ESAB-gul färg.

Inbyggt batteri laddas av solceller

Warrior™ Tech hjälmens har inbyggt batteri, som laddas av solceller. Detta innebär att batteriet laddas automatiskt och att du inte behöver byta batteri. Inbyggd energisparfunktion.



Vikt 520 g

- **Aktiv svetshjälm för MIG/MAG- och MMA-svetsning.** Bländar automatiskt till inställd mörkhetsgrad.
- **Steglöst justerbar mörkhetsgrad DIN 9 – 13.**
- **Steglöst justerbar känslighet och fördröjning** gör att svetsaren får korrekt inställning för varje situation.
- **Låg vikt**, endast 520 g.
- **Robust ergonomiskt huvudbindsle** håller svetshjälmen i position i alla svetslägen.
- Välj **klassiskt svart eller tufft ESAB-gult hjälmskal.**
- **Inbyggt batteri**, med energisparfunktion, som laddas av **solceller**.
- **CE-godkänd** enligt både EN 379 och EN 175.

Tekniska data

Siktfält storlek, B x H:	98 x 48 mm
Vikt, totalt:	520 g
Mörkhetsgrad:	DIN 9-13 (steglöst)
Mörkhetsgrad ej aktiverad:	DIN 4
Mörkhetsgrad, justering:	Ratt på hjälmens utsida
Känslighet, justering:	Vred på kassetten inuti hjälmen
Fördröjning, justering:	Vred på kassetten inuti hjälmen
Reaktionstid vid -5°C:	0,0008 ms
Reaktionstid vid +25°C:	0,0005 ms
Reaktionstid vid +55°C:	0,0002 ms
Fördröjningsintervall:	0,1 – 1,0 s
UV / IR skydd:	UV15 / IR14
Arbetstemperatur:	-5°C till +55°C
Användningsområde:	MIG/MAG och MMA-svetsning TIG-svetsning > 20 Amp
Energi försörjning:	Inbyggt batteri i kassetten, som laddas av solceller.
CE-godkänd enligt:	EN 379 och EN 175

Beställningsinformation

Warrior™ Tech 9-13 svart	0700 000 400
Warrior™ Tech 9-13 gul	0700 000 401

Reservdelar och slitdelar

1. Huvudbindsle	0700 000 415
2. Svettband, pack 2 st	0700 000 414
3. Skyddsglas utsida, pack 10 st	0700 000 010
4. Skyddsglas insida	0700 000 416
5. Monteringsram kassett	0700 000 418
6. Kassetthållare inkl.skruv	0700 000 419
7. Kasset Warrior™ Tech 9-13	Säljs ej separat

Bröstskydd, läder	0700 000 062
Huvud och bröstskydd, läder	0700 000 063

För tillbehör som förstöringsglas, skyddshjälm etc., Skyddsutrustning och svetstillbehör.

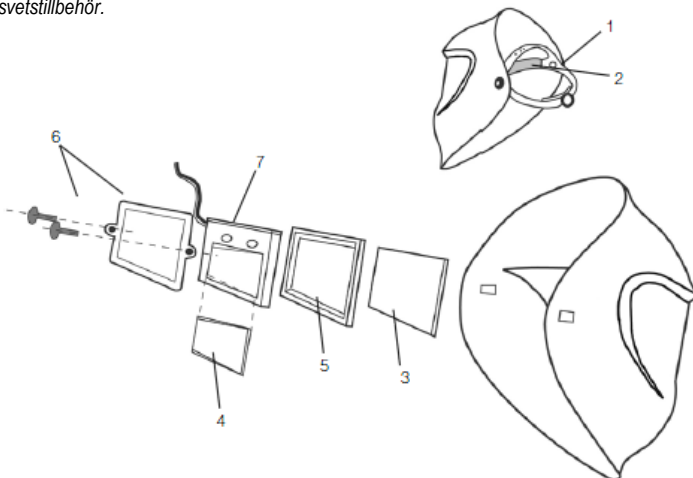

Om Warrior™ Tech 9-13 hjälmen förvarats mörkt under en längre tid kan den behöva laddas i solljus/lampa före användning.

Kvalitetstillbehör för kvalitetssvetsning

ESAB erbjuder ett brett sortiment av tillbehör. Ta del av hela sortimentet hos våra återförsäljare eller gå in på www.esab.se.

Service och rådgivning ger maximal tillgänglighet

Vårt åtagande att leverera förväntad rådgivning och service startar i samband med orderläggningen. Tillsammans med våra partners erbjuder vi dig som kund en överlägsen service. En välutbildad serviceorganisation finns över hela landet. De är beredda att erbjuda servicekontrakt, inklusive kalibrering och validering samt uppgradering av utrustningar och mjukvaror.

Slit- och reservdelar tillverkas enligt ESABs kvalitets-säkringssystem.

Utbildning av personal hos kunder, auktoriserade serviceverkstäder och återförsäljare sker kontinuerligt och anpassas efter respektive behov.

På www.esab.se hittar du vårt nätverk av återförsäljare och serviceverkstäder. De ger dig professionell support och hjälper dig hitta bästa totallösningen för just ditt behov.



ESAB / esab.com



COMPANY WITH
MANAGEMENT SYSTEM
CERTIFIED BY DNV
= ISO 9001 =
= ISO 14001 =
= OHSAS 18001 =